

LED DREAM LAMPA U BOJI

MODEL NO: TS-PH009-0032

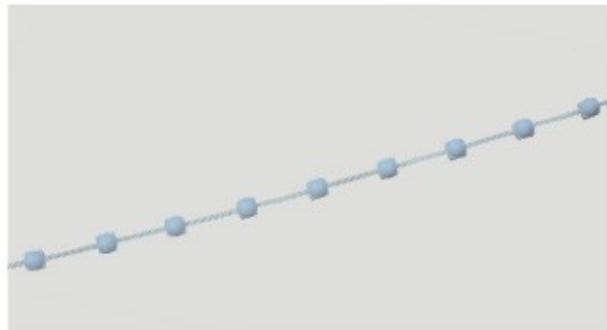

MODEL NO: TS-PH004-0050

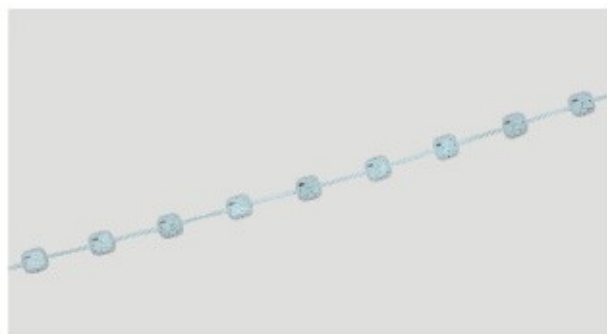

Flex- mini – pixels lampe sa koriste za fokusirano ili periferno osvetljenje ili za prilagođeno montirane lampe. Mogu se koristiti za prilagođene aplikacije kao što su zidni plakati ili spoljašnji delovi zgrade, integrisani sa crtanim elementima. Svaka svetiljka može da svetli nezavisno i da svaki piksel bude bilo koje boje u bilo koje vreme. Montirana u mala plastična kućišta lampe mogu biti providne ili polu-providne, ili poput ogledala. Lampe su poređane u odgovarajućem razmaku duž trostrukog kabla, a razmak može biti podešen u zavisnosti od potreba klijenta.

LED Dream lampe mogu biti kontrolisane preko mreže ili pred programirane. Kompaktna struktura omogućava rasčlanjenu instalaciju. Pogodna je kao intenzivan izvor svetlosti visoke rezolucije na malim razdaljama, npr. kao sistem slobodnog osvetljenja u prodajnom prostoru. Takođe su pogodne kao izvor osvetljenja visoke rezolucije na otvorenom prostoru npr. sistem pozadinskog osvetljenja za sajmove ili kao okruženje za umetničke egzibicije.

Tehničke karakteristike:

MODEL	TS-PH009-0032, TS-PH004-0050
Radni napon	DC 12V
Potrošnja	<0.5W / Pixel jedinici
Boje	16.7M
Radna temperatura	-35°C ~ +55°C
Nivo zaštite	IP 65
Radni vek	>50.000 sati
Standardna veličuna	34 mm x 34 mm / 50 mm x 48.5 mm

Šema povezivanja napajanja i kablova delova led lampi

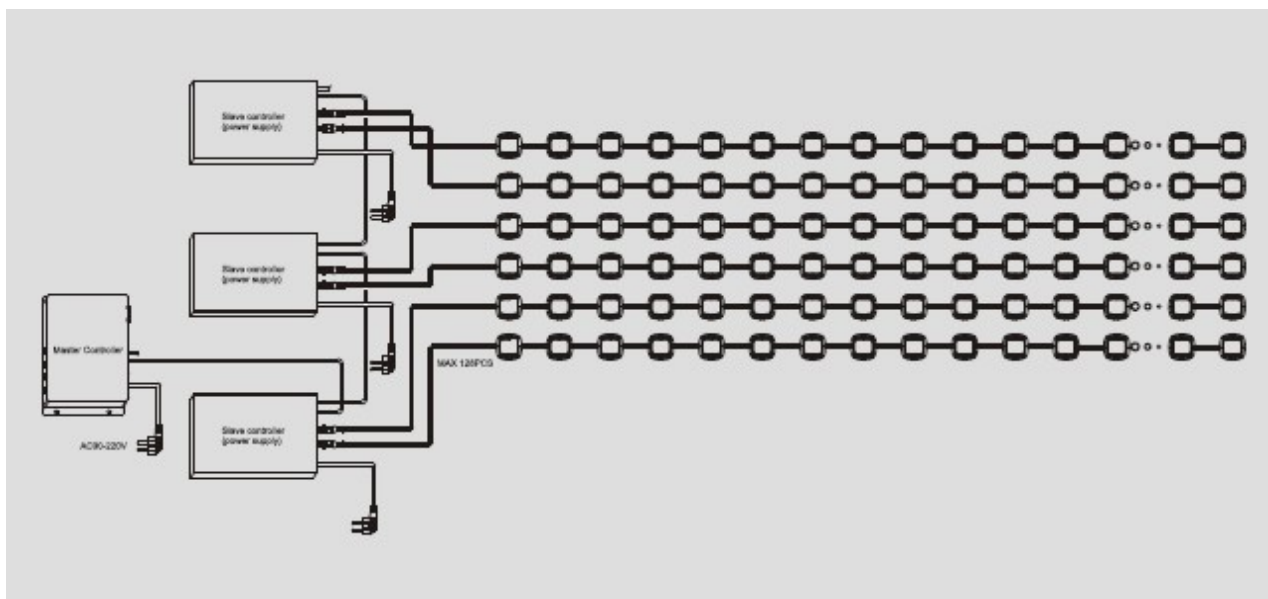

Primeri primene led lampi

